

BANDMONTAGE WERKZEUG BW

OUTILLAGE DE MONTAGE DES COURROIES BW

BELT ASSEMBLY TOOL KIT BW

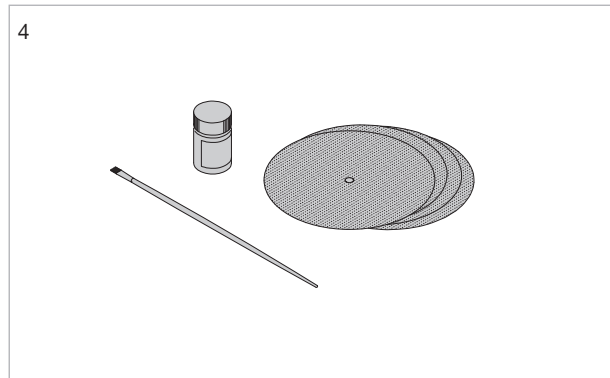
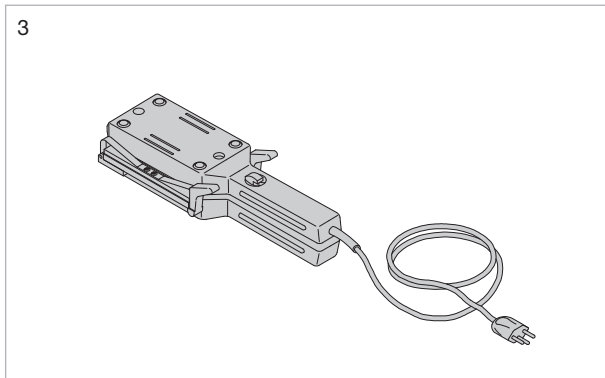
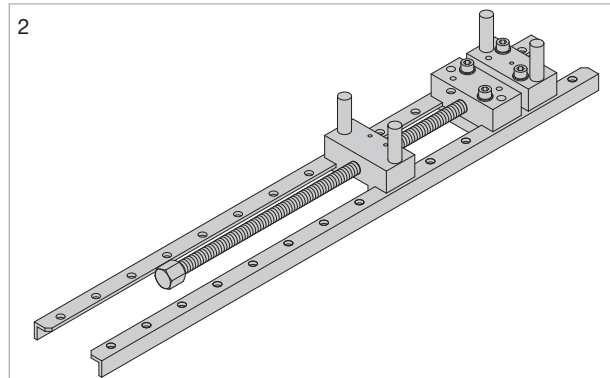
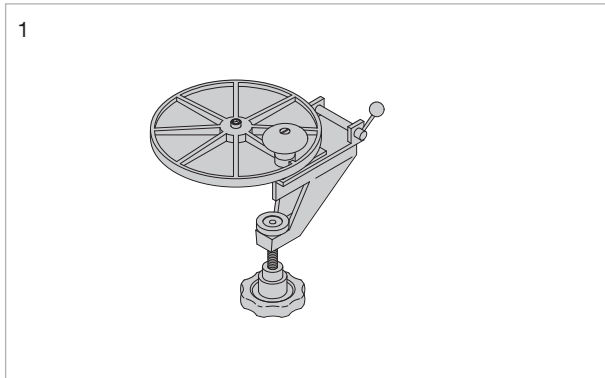

Das Bandmontagewerkzeug BW dient dem Ausschärfen, Spannen und Kleben der Transportriemen.

L'outillage de montage des courroies BW sert à chanfreiner, à tendre et à coller les courroies de transport.

The belt assembly tool kit is used for grinding the belt ends at an angle, tightening, and gluing of the transport belts.

Standardmässig wird das Bandmontagewerkzeug mit einer Spannvorrichtung für maximale Transportbahnlängen bis 6 m geliefert.

L'outillage de montage des courroies est livré en standard avec un tendeur pour des lignes de transport d'une longueur maximale de 6 m.

The standard belt assembly tool kit comes with a tightener for maximum track lengths of 6 m.

Für Transportbahnlängen ab 6 m bis max. 15 m ist ein Verlängerungsset zu der Spannvorrichtung nötig.

Un jeu de rallonges est nécessaire pour des lignes de transport d'une longueur de 6 à 15 m maximum.

For track lengths of 6 m to 15 m, an extension set for the tightener is needed.

Lieferumfang:

- Ausschärfapparat (1) zum Vorbereiten der Klebstellen
- Bandspannvorrichtung (2) zum Spannen der Transportriemen für Transportbahnlängen bis 6 m
- Heizpresse (3) zum Kleben der Transportriemen unter Hitze und Druck
- Klebstoff, Pinsel und Ersatzschleifscheiben (4)

Contenu de la livraison:

- Appareil à chanfreiner (1) pour préparer les emplacements de collage
- Tendeur (2) pour tendre les courroies d'une ligne de transport d'une longueur maximum de 6 m
- Presse chauffante (3) pour le thermocollage sous pression des courroies de transport
- Colle, pinceau et disques abrasifs de rechange (4)

Delivery includes:

- Belt angle grinder (1) for preparing the belt ends to be glued
- Belt tightener (2) for tightening the transport belt for track lengths of up to 6 m
- Heat press (3) for gluing with heat and pressure
- Accessories such as glue, brush and grinding disks (4)

**Bandmontage
Werkzeug BW**

Bestellnummer

**Outillage de montage
des courroies BW**

Article No.

**Belt assembly
tool kit BW**

Order No.

11014555

VERLÄNGERUNGSSET ZU BW
 JEU DE RALLONGES POUR BW
 EXTENSION SET FOR BW

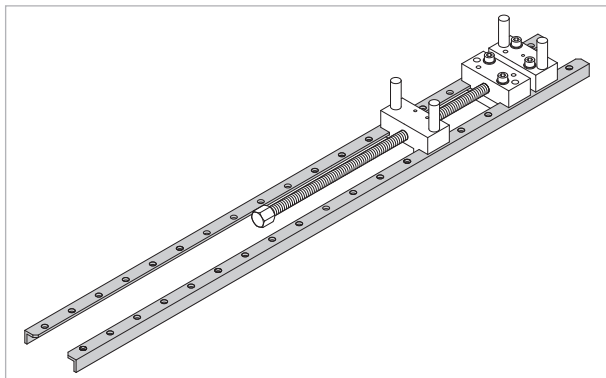

Verlängerungsset zu der Spann-
 vorrichtung für Transportbahnlän-
 gen ab 6 m bis max. 15 m.

Lieferumfang:
 - Zwei Spannprofile

Jeu de rallonges pour le tendeur
 de lignes de transport d'une lon-
 gueur de 6 à 15 m maximum.

Contenu de la livraison:
 - Deux profilés tendeurs

Extension set for tightener for track
 lengths from 6 to 15 m.

Delivery includes:
 - Two tightening strips

Verlängerungsset zu BW

Bestellnummer

Jeu de rallonges pour BW

Article No.

Extension set for BW

Order No.

11014167

NUTENSTEIN NS
COULISSEAU NS
T-NUT NS

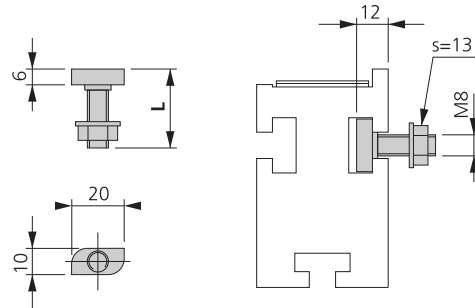
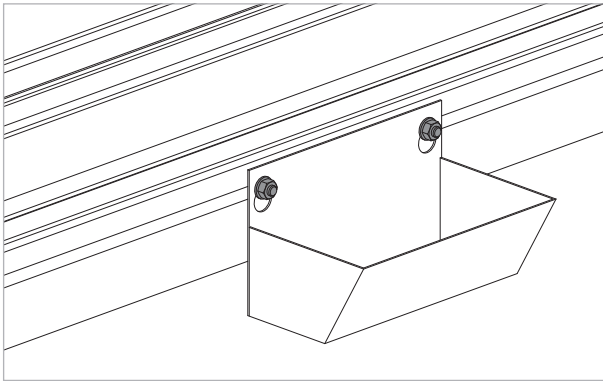

Der Nutenstein NS dient der Befestigung der verschiedenen Module und Elemente, welche am Bahnprofil befestigt werden sollen.

Der Nutenstein NS wird standardmässig ohne Gewindebolzen, Unterlegscheibe und Mutter geliefert.

Nutensteine mit Gewindebolzen M8, Unterlegscheibe und Mutter sind mit der entsprechenden Bestellnummer zu definieren. Standardmässig stehen die Längen 25 mm NS-25, 30 mm NS-30, 35 mm NS-35 und 40 mm NS-40 zur Auswahl.

Lieferumfang:

- Nutenstein (bei Bedarf mit Gewindebolzen M8, Unterlegscheibe und Mutter)

Le coulisseau NS sert à la fixation des différents modules et éléments à raccorder au profilé de ligne.

Le coulisseau NS est livré en standard sans tige filetée, sans rondelle et sans écrou.

Les coulisseaux avec tige filetée M8, rondelle et écrou sont à commander en spécifiant le numéro de commande respectif. Les longueurs disponibles en standard sont: 25 mm NS-25, 30 mm NS-30, 35 mm NS-35 et 40 mm NS-40.

Contenu de la livraison:

- Coulisseau (avec tige filetée M8, rondelle et écrou sur demande)

T-nut NS is used to attach the various modules and elements to the track profile.

T-nut NS is normally supplied without threaded stud, washer and nut.

T-nuts with threaded stud M8, washer and nut are also available; please specify the corresponding order codes. Standard stud lengths of 25 mm (NS-25), 30 mm (NS-30), 35 mm (NS-35) and 40 mm (NS-40) are available.

Delivery includes:

- T-nut (optionally available with threaded stud M8, washer and nut)

Nutenstein NS

Bestellnummer

mit Gewindbolzen NS-25
mit Gewindbolzen NS-30
mit Gewindbolzen NS-35
mit Gewindbolzen NS-40

Coulisseau NS

Article No.

avec tige filletée NS-25
avec tige filletée NS-30
avec tige filletée NS-35
avec tige filletée NS-40

T-nut NS

Order No.

with threaded stud NS-25
with threaded stud NS-30
with threaded stud NS-35
with threaded stud NS-40

11004512

11003163

11003164

11003165

11003166

NIEDERHALTER NH
 PRESSE-PLATEAU NH
 PRESSURE PAD NH

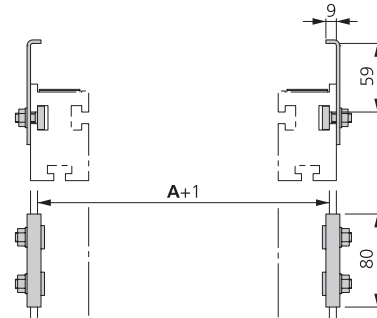
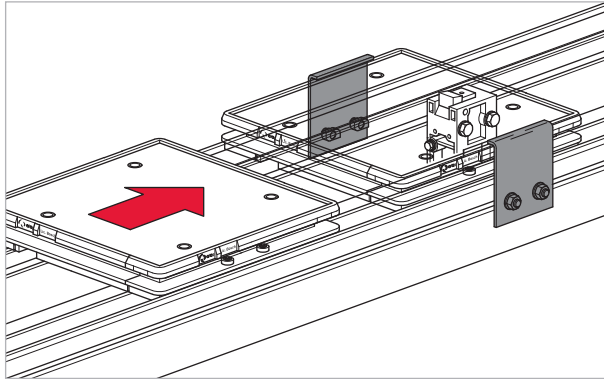

Der Niederhalter NH wird dort eingesetzt, wo ein Abheben des Werkstückträgers verhindert werden soll. (z.B. bei Entladestationen ohne Positioniereinheit oder in manuellen Arbeitsstationen).

Le presse-plateau NH est utilisé aux endroits où il faut empêcher le décollage de la navette porte-pièce (par ex. dans des stations de déchargement sans unités de positionnement ou dans des stations de travail manuelles).

Pressure pad NH is used where the workpiece carrier is to be held down (e.g. in unloading stations not equipped with a positioning unit or in manual workstations).

Lieferumfang:

- Niederhalter (paarweise)
- inkl. Befestigungsschrauben

Contenu de la livraison:

- Presse-plateau (paire)
- avec vis de fixation

Delivery includes:

- Pressure pads (pair)
- including attachment bolts

Niederhalter NH

Bestellnummer

Presse-plateau NH

Article No.

Pressure pad NH

Order No.

11012269

ABSTÜTZBOLZEN
 TIGES D'APPUI
 SUPPORT BOLT

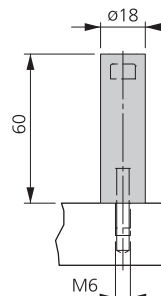
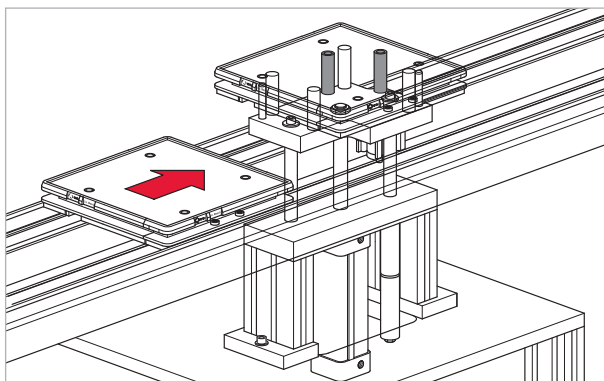

Zusätzliche Abstützbolzen AB werden zur ergänzenden Unterstützung des Werkstückträgers an seiner Trägerplatte in den Positioniereinheiten PE-T und PE-A eingesetzt.

Les tiges d'appui AB supplémentaires sont utilisées pour soutenir la navette porte-pièce au niveau de sa plaque porte-pièce dans les unités de positionnement PE-T et PE-A.

Additional support bolts AB for added support of the workpiece carrier plate in positioning units PE-T and PE-A.

Lieferumfang:

- 1 Abstützbolzen
- inkl. Befestigungsschraube

Contenu de la livraison:

- 1 tige d'appui
- avec vis de fixation

Delivery includes:

- 1 support bolt
- with attachment screw

Abstützbolzen AB

Bestellnummer

Tiges d'appui AB

Article No.

Support Bolt AB

Order No.

11012921

NUTENABDECKUNGSPROFIL NA
 PROFILÉ DE RECOUVREMENT DES RAINURES NA
 T-SLOT COVER PROFILE NA

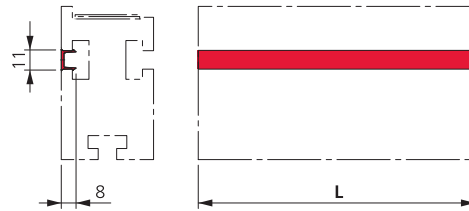
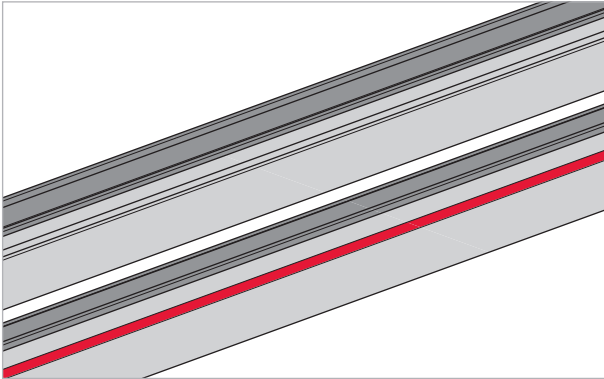

Das Nutabdeckungsprofil NA kann dort eingesetzt werden, wo einzelne Kabel oder Schläuche innerhalb der T-Nut im Bahnprofil verlegt werden sollen. Hier kann die T-Nut mit diesem einclipsbaren Kunststoffprofil verschlossen werden.

Le profilé de recouvrement des rainures NA sert à recouvrir les emplacements d'insertion de câbles ou de tuyaux dans la rainure en T du profilé de ligne. Ce profilé plastique vient s'encaster dans la rainure en T et la recouvre.

T-slot cover profile NA is used where individual cables or hoses are to be run in the T-slot in the track profile. The T-slot can be closed up with this snap-on plastic profile.

Das Nutabdeckungsprofil wird auch verwendet um Ablagerungen in den T-Nuten zu vermeiden.

L'utilisation du profilé de recouvrement empêche également la pénétration de saletés dans les rainures en T.

The T-slot cover profile can also be used to prevent collection of debris in the T-slots.

Lieferumfang:

- Kunststoffprofil (bei Bestellung ist die Länge [L] zu definieren)

Contenu de la livraison:

- Profilé plastique (indiquer la longueur [L] souhaitée lors de la commande)

Delivery includes:

- Plastic profile (specify length [L] with your order)

Bestellbeispiel	Exemple de commande	Ordering example	
Nutabdeckprofil NA	Profilé de recouvrement des rainures NA	T-slot cover profile NA	11012219 - ... 
Profillänge	Longueur du profilé	Profile length [L] mm	

ANSCHLAGSCHRAUBE AS 08-25
 VIS D'ARRÊT AS 08-25
 STOP SCREW AS 08-25

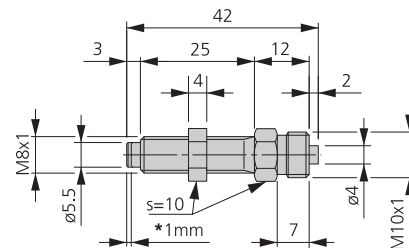
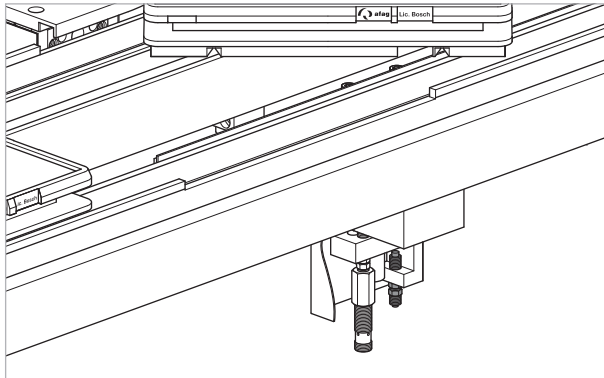

* = Hub / Course / Stroke

Die Anschlagsschraube AS 08-25 wird eingesetzt, wenn die bewegliche Umlenkführung UF-B mit Positionsabfragen versehen werden soll.

La vis d'arrêt AS 08-25 est utilisée pour équiper le guide de dérivation mobile UF-B avec des détecteurs de proximité.

Stop screw AS 08-25 is used when the power deflection turn UF-B is to be equipped with position sensors.

Lieferumfang:

- Anschlagsschraube mit Befestigungsmutter

Contenu de la livraison:

- Vis d'arrêt avec écrou de fixation

Delivery includes:

- Stop screw with attachment nut

Anschlagsschraube AS 08-25

Bestellnummer

Vis d'arrêt AS 08-25

Article No.

Stop screw AS 08-25

Order No.

11004991

INITIATORHALTER IH-M12
 SUPPORT DE DÉTECTEUR IH-M12
 PROXIMITY SWITCH HOLDER IH-M12

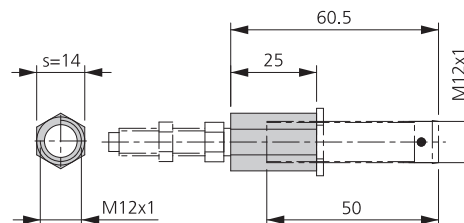
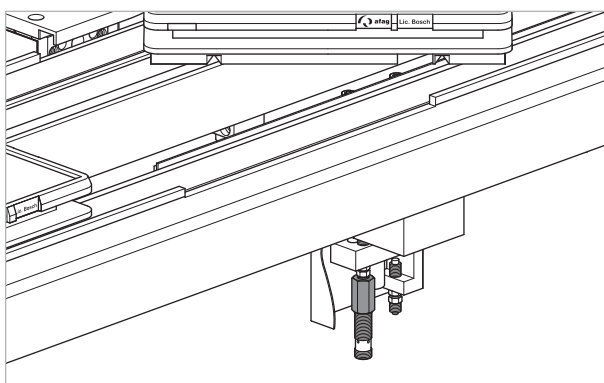

Der Initiatorhalter IH-M12 wird eingesetzt, wenn die bewegliche Umlenkführung UFB, oder die Drehbewegung der Wendeeinheit WE, mit Positionsabfragen versehen werden soll.

Le support de détecteur IH-M12 est utilisé pour équiper le guide de dérivation mobile UF ou l'unité de rotation WE avec des détecteurs de proximité.

Proximity switch holder IH-M12 is used when the power deflection turn UF-B or the rotary movement of lift rotation unit WE is to be equipped with position sensors.

Lieferumfang:

- Initiatorhalter kpl.

Contenu de la livraison:

- Support de détecteur complet

Delivery includes:

- Proximity switch holder assembly

Initiatorhalter IH-M12

Bestellnummer

Support de détecteur IH-M12

Article No.

Proximity switch holder IH-M12

Order No.

11011622

INITIATOR M12X1 MM
 DÉTECTEUR DE PROXIMITÉ M12X1 MM
 PROXIMITY SWITCH M12X1 MM

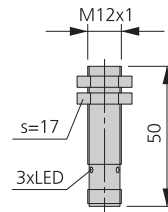
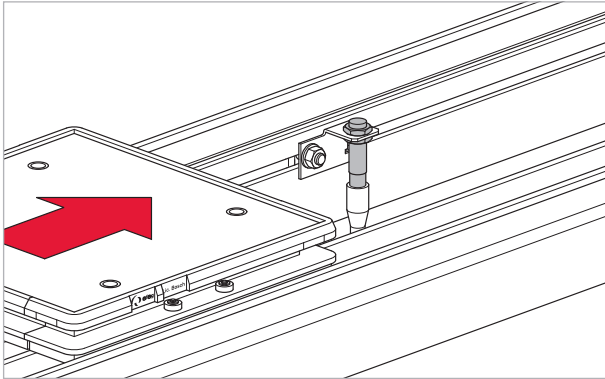

Initiator, PNP, M12x1 mm,
 steck-schraubbar.

Détecteur, PNP, M12x1 mm,
 enfichable/vissable.

Proximity switch, PNP, M12x1 mm, to
 be plugged/screwed in.

Initiator M12x1 mm

Détecteur de proximité M12x1 mm

Proximity switch M12x1 mm

Bestellnummer

Article No.

Order No.

11011585

SIGNALGEBER UMS
 TRANSMETTEUR DE SIGNAL UMS
 SIGNAL TRANSMITTER UMS

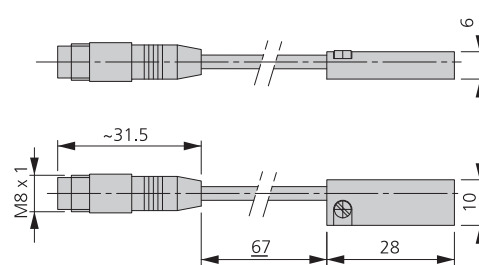
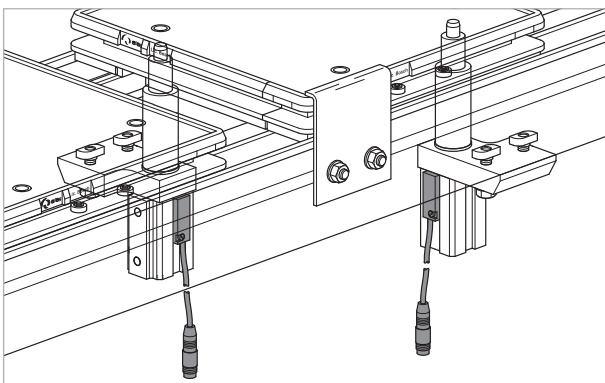

Signalgeber (Reedschalter) PNP,
 steck-schraubbar, für die Stel-
 lungsabfrage sämtlicher Normzy-
 linder.

Transmetteur de signal
 (contacteur Reed) PNP, enficha-
 ble/vissable, pour interroger le
 positionnement de tous les vérins
 normalisés.

Signal transmitter (reed switch), PNP,
 to be plugged/screwed in, for position
 detection of all standard cylinders.

Signalgeber UMS

Transmetteur de signal UMS

Signal transmitter UMS

Bestellnummer

Article No.

Order No.

11012933

INITIATORKABEL
CÂBLE DE DÉTECTEUR DE PROXIMITÉ
PROXIMITY SWITCH CABLE

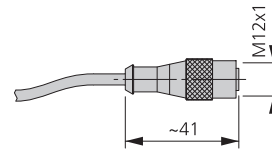
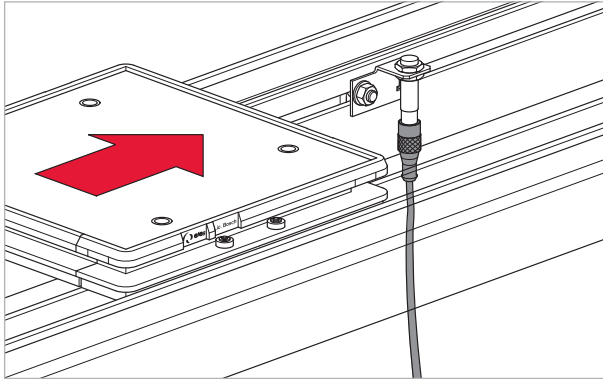

Initiatorkabel schraubbar, 5 m,
Stecker gerade, zu Initiator
M12x1 mm.

Câble de détecteur de proximité,
vissable, 5 m, prise droite, pour
détecteur M12x1 mm.

Proximity switch cable, to be screwed
on, length 5 m, straight connector, for
proximity switch M12x1 mm.

Initiatorkabel

Bestellnummer

Câble de détecteur de proximité

Article No.

Proximity switch cable

Order No.

11011587

INITIATORKABEL
CÂBLE DE DÉTECTEUR DE PROXIMITÉ
PROXIMITY SWITCH CABLE

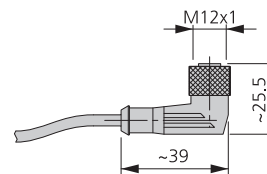
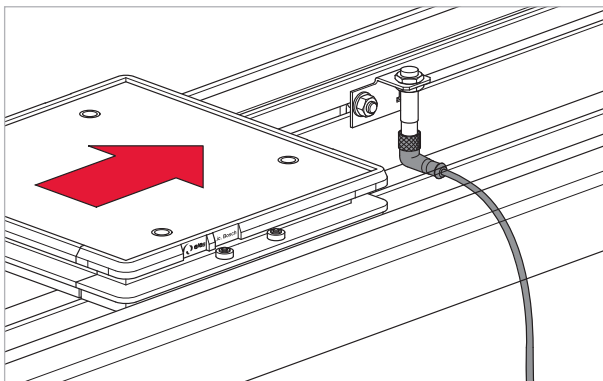

Initiatorkabel schraubbar, 5 m,
Winkelstecker, zu Initiator
M12x1 mm.

Câble de détecteur de proximité,
vissable, 5 m, prise coudée, pour
détecteur M12x1 mm.

Proximity switch cable, to be screwed
on, length 5 m, elbow connector, for
proximity switch M12x1 mm.

Initiatorkabel

Bestellnummer

Câble de détecteur de proximité

Article No.

Proximity switch cable

Order No.

11011586

INITIATORKABEL
CÂBLE DE DÉTECTEUR DE PROXIMITÉ
PROXIMITY SWITCH CABLE

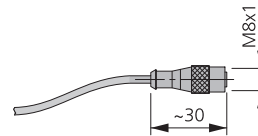
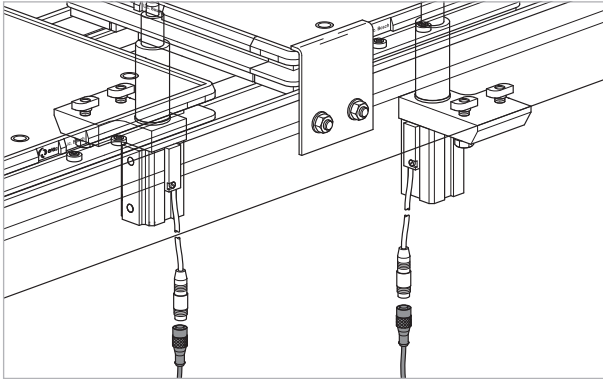

Initiatorkabel schraubbar, 5 m, Stecker gerade, zu Signalgeber UMS.

Câble de détecteur de proximité, vissable, 5 m, prise droite, pour transmetteur de signal UMS.

Proximity switch cable, to be screwed on, length 5 m, straight connector, for signal transmitter UMS.

Initiatorkabel

Bestellnummer

Câble de détecteur de proximité

Article No.

Proximity switch cable

Order No.

11006446

INITIATORKABEL
CÂBLE DE DÉTECTEUR DE PROXIMITÉ
PROXIMITY SWITCH CABLE

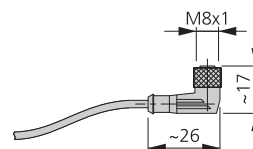
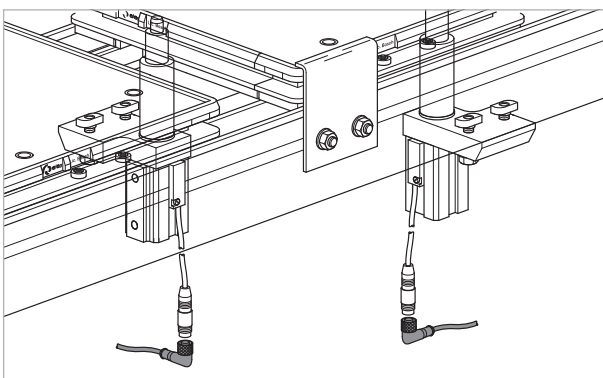

Initiatorkabel schraubbar, 5 m, Winkelstecker, zu Signalgeber UMS.

Câble de détecteur de proximité, vissable, 5 m, prise coudée, pour transmetteur de signal UMS.

Proximity switch cable, to be screwed on, length 5 m, elbow connector, for signal transmitter UMS.

Initiatorkabel

Bestellnummer

Câble de détecteur de proximité

Article No.

Proximity switch cable

Order No.

11007826