

STOPPER
BUTÉE D'ARRÊT
STOPPER

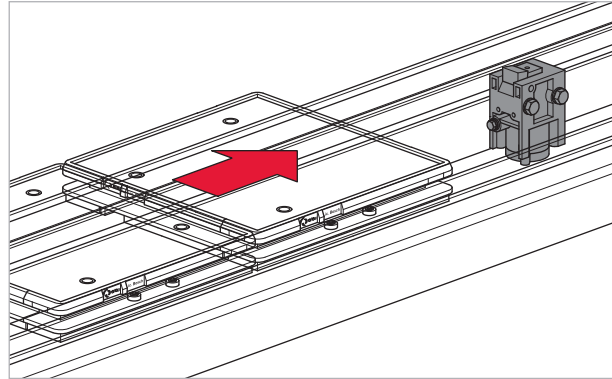
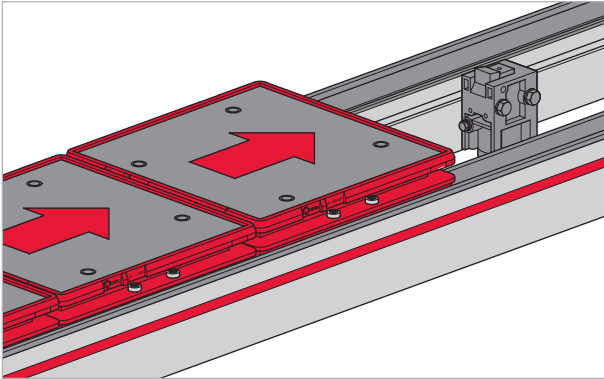

Der Stopper VS dient zum Anhalten und Vereinzeln von Werkstückträgern.

La butée d'arrêt VS est utilisée pour arrêter et séparer les navettes porte-pièce.

The stopper VS is used to stop and separate workpiece carriers.

In Standardausführung wird der Stopper pneumatisch geöffnet. Im drucklosen Zustand wird dieser über eine integrierte Druckfeder in Sperrstellung gebracht.

En version standard, l'ouverture de la butée d'arrêt s'effectue par action pneumatique. Un ressort de pression intégré assure le verrouillage de la butée lorsque cette dernière est hors pression.

In the standard version, the stopper is opened pneumatically. In the unpressurized state, an integrated pressure spring moves the stopper to the locking position.

Der Stopper kann wahlweise links oder rechts, innen am Bahnprofil montiert werden. Je nach Anbauart wird der Werkstückträger an der Rahmenseiten- bzw. Rahmeninnenseite angehalten.

La butée d'arrêt peut être montée à l'intérieur du profilé de ligne, à gauche ou à droite. Selon la construction, la navette porte-pièce sera arrêtée au niveau de la face extérieure ou intérieure du cadre.

The stopper can be mounted on the left or right side on the inside of the track profile. Depending on where the stopper is mounted, the workpiece carrier is stopped by the outside or inside of the frame.

Um einen vorzeitigen Verschleiss der Werkstückträger zu vermeiden wird empfohlen, den Stopper so anzuordnen, dass der Werkstückträger an der Rahmenseitenseite angehalten wird.

Pour éviter une usure prématurée des navettes porte-pièces on recommande d'installer la butée d'arrêt que la navette porte-pièce est arrêtée à l'extérieur du cadre.

To avoid a premature wear of the workpiece carriers we recommend to place the stopper in such a way that the workpiece carrier will be stopped at the outside of the frame.

Mit dem Stopper wird eine Anhaltengenauigkeit von ± 0.5 mm erreicht. Eine optimierte Anhaltengenauigkeit von ± 0.3 mm kann durch den Einsatz eines Leitbleches LB erzielt werden (siehe Seite LB).

La butée d'arrêt permet d'atteindre une précision d'arrêt de $\pm 0,5$ mm. L'utilisation d'une plaque de guidage LB (cf. page LB) permet d'obtenir une plus grande précision d'arrêt de l'ordre de $\pm 0,3$ mm.

The stopper achieves a positioning accuracy of ± 0.5 mm. An optimized positioning accuracy of ± 0.3 mm can be achieved by using a guide plate LB (see page LB).

Die maximale Belastung des Stoppers (Staugewicht) steht in Abhängigkeit zu der Bahngeschwindigkeit. Um eine Überbelastung zu vermeiden ist, entsprechend der Werkstückträger-Gewichte, ein Staumelder zu setzen (siehe Seite SH).

La charge maximale de la butée d'arrêt (poids d'accumulation) dépend de la vitesse du transfert. Pour éviter une surcharge, il convient de mettre en place un détecteur d'accumulation en fonction du poids des navettes porte-pièce (cf. page SH).

The maximum stopper load (pile-up load) depends on the line speed. In order to avoid overload, a pile-up sensor should be installed according to the workpiece carrier weights (see page SH).

Lieferumfang:

- Stopper
inkl. Befestigungsmaterial

Contenu de la livraison:

- Butée d'arrêt
avec matériel de fixation

Delivery includes:

- Stopper
including attachment hardware

Bahngeschwindigkeit [v]	Vitesse de transfert [v]	Transfer speed [v]	9 m/min	12 m/min	16 m/min
Max. Staugewicht	Poids d'accumulation maxi.	Max. pile-up load	100 kg	50 kg	25 kg

LUFTANSCHLUSS DOPPELWIRKEND VS-D
 RACCORDEMENT D'AIR À DOUBLE EFFET VS-D
 DOUBLE ACTING AIR CONNECTION VS-D

Der Luftanschluss VS-D ermöglicht den doppelwirkenden Betrieb des Stoppers.

Le raccordement d'air VS-D permet un actionnement à double effet de la butée d'arrêt.

A double-acting stopper function can be implemented via air connection VS-D.

Lieferumfang:

- Anbauplatte inkl. Befestigungsmaterial

Contenu de la livraison:

- Plaque de raccordement avec matériel de fixation

Delivery includes:

- Mounting plate including attachment hardware

ABMESSUNGEN VS-D
 DIMENSIONS VS-D
 DIMENSIONS OF VS-D

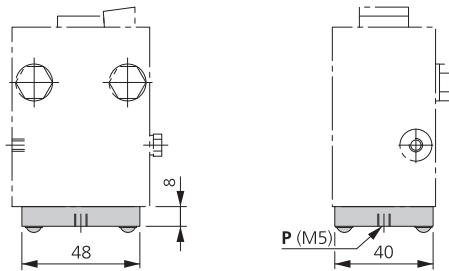

P = Luftanschluss / Raccordement d'air / Air connection

Luftanschluss doppelwirkend VS-D

Raccordement d'air à double effet VS-D

Double acting air connection VS-D

Bestellnummer

Article No.

Order No.

11012066

INITIATORABFRAGE VS-Q
 SURVEILLANCE DE LA BUTÉE D'ARRÊT PAR DÉTECTEURS DE PROXIMITÉ VS-Q
 STOPPER MONITORING WITH PROXIMITY SWITCHES VS-Q

Die Initiatorabfrage VS-Q ermöglicht die Abfrage der Stopperstellung. Beide Stopperstellungen, oben und unten, können mit entsprechenden Sensoren quittiert werden.

La surveillance par détecteurs de proximité VS-Q permet d'interroger la position de la butée d'arrêt. Les deux positions, en haut et en bas, de la butée d'arrêt se laissent acquittées au moyen de détecteurs correspondants.

The stopper proximity switch holder VS-Q is used to sense the stopper position. Both stopper positions, up and down, can be acknowledged with the appropriate sensors.

Lieferumfang:

- Anbauteile inkl. Befestigungsmaterial (Sensoren und Sensorkabel sind separat zu bestellen, siehe Seite Zubehör)

Contenu de la livraison:

- Pièces d'assemblage avec matériel de fixation (les détecteurs et câbles correspondants sont à commander séparément, cf. page d'accessoires)

Delivery includes:

- Mounting parts with attachment hardware (sensors and sensor cables are to be ordered separately, see Accessories page)

ABMESSUNGEN VS-Q
 DIMENSIONS VS-Q
 DIMENSIONS OF VS-Q

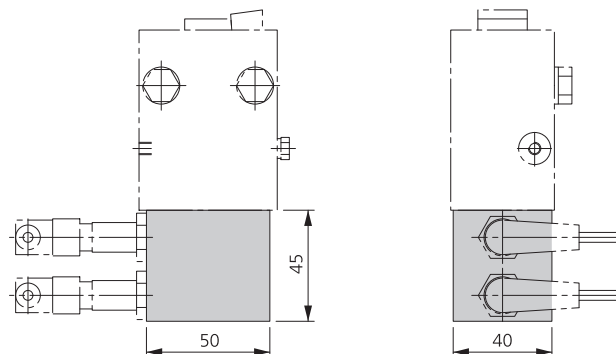

Initiatorabfrage VS-Q

Surveillance de la butée d'arrêt par détecteurs de proximité VS-Q

Stopper monitoring with proximity switches VS-Q

Bestellnummer

Article No.

Order No.

11012837

LEITBLECH
 PLAQUE DE GUIDAGE
 GUIDE PLATE

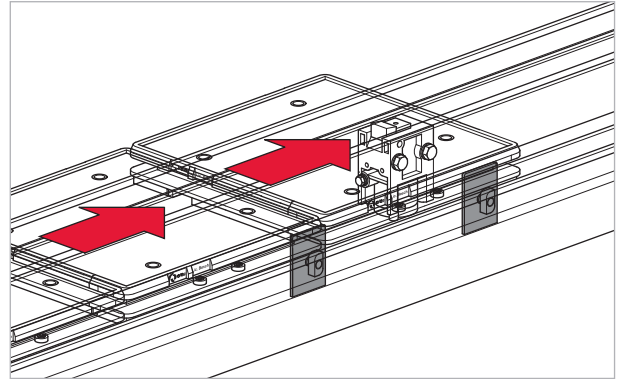
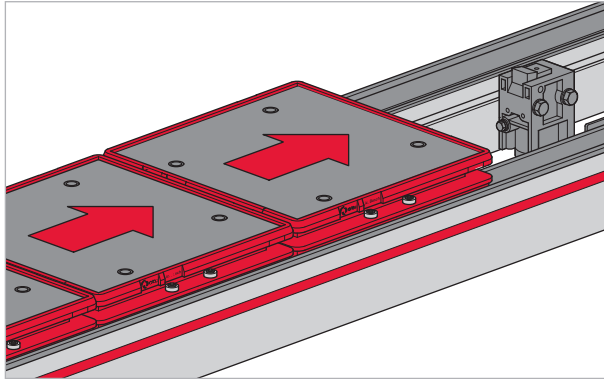

Das Leitblech LB dient, in Verbindung mit einem Stopper VS, als Grobpositionierung ohne Bandentlastung. Die Anhaltgenauigkeit beträgt ± 0.3 mm.

La plaque de guidage LB combinée à une butée d'arrêt VS permet un positionnement grossier sans décharge de ligne. La précision d'arrêt est de $\pm 0,3$ mm.

Guide plate LB is used with stopper VS for approximate positioning of the workpiece carrier (accuracy ± 0.3 mm) without belt load relief.

Lieferumfang:

- Leitblech
 inkl. Befestigungsmaterial

Contenu de la livraison:

- Plaque de guidage
 avec matériel de fixation

Delivery includes:

- Guide plate
 including attachment hardware

ABMESSUNGEN LB
 DIMENSIONS LB
 DIMENSIONS OF LB

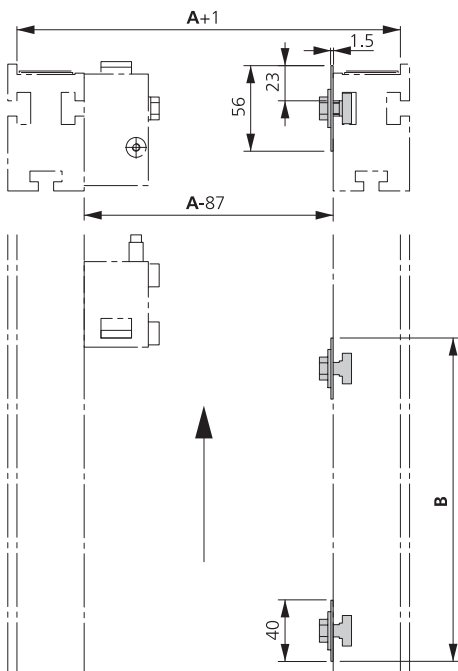

Leitblech LB

Bestellnummer

Plaque de guidage LB

Article No.

Guide plate LB

Order No.

11011386