

BAHNSTÜTZEN  
PIEDS SUPPORT  
SUPPORT LEGS

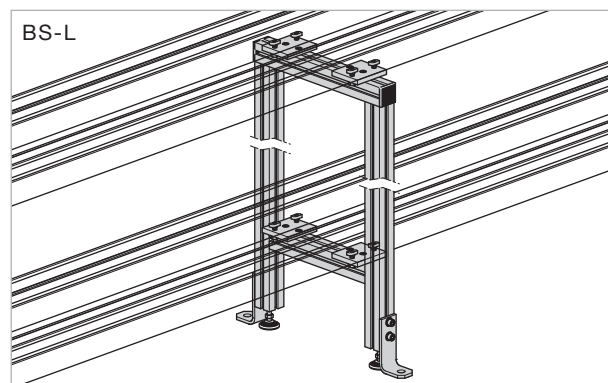
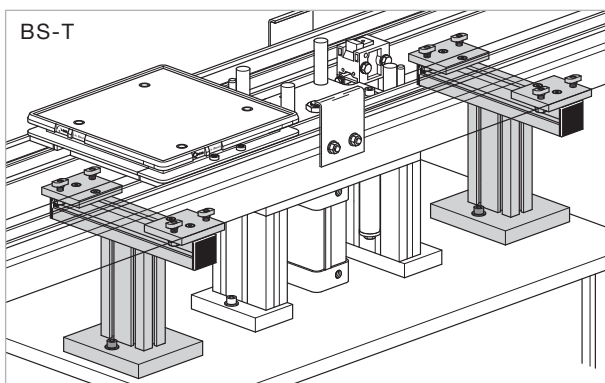
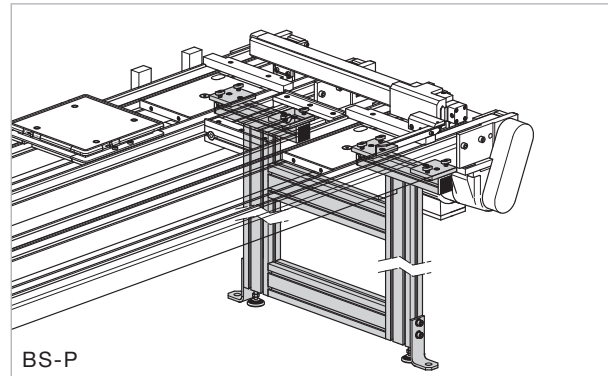
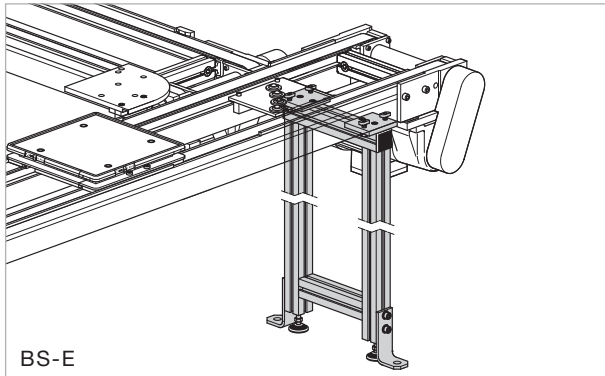

Die Bahnstützen BS sind die tragenden Elemente der Transportbahn. Sie werden am Bahnanfang, am Bahnende und an allen Profiltrennstellen eingebaut.

Les pieds support BS sont les éléments porteurs de la ligne de transport. Ils s'intègrent aux extrémités de la ligne ainsi qu'au niveau des points de séparation du profilé.

The support legs BS are the load-bearing elements of the track. They are installed at the beginning and end of the tracks, and where the profiles connect.

In der Regel sollte alle 2 - 3 m, oder dort wo extreme Belastungen auftreten (z.B. Positioniereinheit) eine Bahnstütze platziert werden.

Il est recommandé de placer un pied support tous les 2 à 3 m ou aux endroits sujets à des charges extrêmes (par ex. unités de positionnement).

In general, a support leg should be placed every 2 - 3 m or where extreme loads (e.g., positioning unit) are applied.

Nach dem Ausrichten der Bahnstützen sind diese mittels Fusswinkel am Boden zu verschrauben (Dübelset siehe Seite BD).

Après leur alignement, les pieds support doivent être ancrés au sol par des équerres de fixation (jeu de chevilles, cf. page BD).

After aligning the support legs, bolt them to the floor with angled brackets (see Dowel set on page BD).

Die Standardbahnstützen sind für eine Bahnhöhe (Gurtoberkante) von 980 mm in der Längsbahn bzw. 987 mm in der Querbahn ausgelegt. Spezialhöhen sind in der Bestellbezeichnung unter [H', N', G'] anzugeben.

Les pieds support standard sont conçus pour une hauteur de ligne (arête supérieure) de 980 mm sur la ligne longitudinale et de 987 mm sur la ligne transversale. Des hauteurs spéciales sont à définir en indiquant les cotes dans la référence [H', N', G'] de commande respective.

The standard support legs are designed for a line height (top edge of belt) of 980 mm for longitudinal tracks and of 987 mm for transverse tracks. Special heights are to be ordered under [H', N', G].

Der Stellfuß weist einen Verstellbereich von  $\pm 9$  mm auf.

Le pied de réglage permet un ajustage de  $\pm 9$  mm.

The adjustment foot has an adjustment range of  $\pm 9$  mm.

**Lieferumfang:**

- Bahnstütze komplett vormontiert inkl. Fusswinkel und Befestigungsmaterial (Dübelset siehe Seite BD)

**Contenu de la livraison:**

- Pied support entièrement pré-monté avec équerre et matériel de fixation (jeu de chevilles, cf. page BD)

**Delivery includes:**

- Support legs, completely pre-assembled including angled brackets and attachment hardware (see Dowel set on page BD)

**BAHNSTÜTZEN**  
**PIEDS SUPPORT**  
**SUPPORT LEGS**

Je nach Bauart kommen folgende vier Stütztypen in Frage:

Selon la construction, il existe quatre types de pieds support:

Depending on the application, the following support leg types are suitable:

**BS-E**  
**Einzelbahnstütze**  
 Bahnstütze für einspurige Transportbahnen in einer Transportebene.

**BS-E**  
**Pied support pour lignes individuelles**  
 Pied support pour des lignes de transport à voie unique sur un niveau.

**BS-E**  
**Single support leg**  
 Support leg for single tracks on one transport level.

**BS-P**  
**Doppelbahnstütze**  
 Bahnstütze für parallele Transportbahnen in einer Transportebene bis zu einem Bahnabstand [M] von max. 3 m.

**BS-P**  
**Pieds support pour lignes parallèles**  
 Pieds support pour des lignes de transport parallèles sur un niveau avec une distance [M] de maximum 3 m entre les lignes.

**BS-P**  
**Double support leg**  
 Support legs for parallel tracks on one transport level, max. track spacing [M] 3 m.

**BS-T**  
**Tischbahnstütze**  
 Bahnstütze zur Abstützung von Transportbahnen auf Maschinentischen (Als Standardhöhe gilt: Gurtoberkante 280 mm ab Tischplatte).

**BS-T**  
**Pied support pour bâtis**  
 Pied support pour soutenir des lignes de transport sur des bâtis de machine (hauteur standard: 280 mm entre l'arête supérieure et la plaque de travail).

**BS-T**  
**Support leg for table construction**  
 Support leg to support tracks on machine tables (standard height is defined as upper belt edge 280 mm above table surface).

**BS-L**  
**Linienbau-Bahnstütze**  
 Bahnstütze für einspurige Transportbahnen in 2 Transportebenen

**BS-L**  
**Pied support pour une construction linéaire**  
 Pied support pour des lignes de transport à voie unique sur deux niveaux.

**BS-L**  
**Support leg for line design**  
 Support leg for single tracks on 2 transport levels.

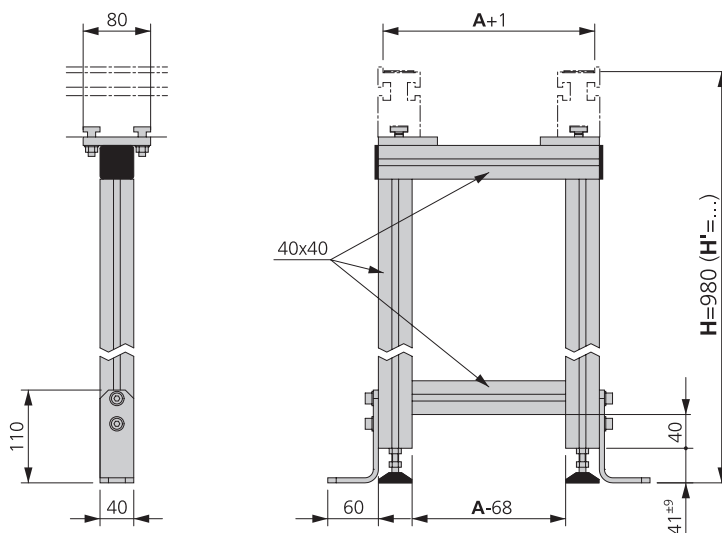
**ABMESSUNGEN BS-E**
**DIMENSIONS BS-E**
**DIMENSIONS OF BS-E**

Bestellbeispiel	Exemple de commande	Ordering example
<b>Einzelbahnstütze</b>	<b>Pied support pour lignes individuelles</b>	<b>Single track support leg</b>
WT- Breite	Largeur de la WT	WT width [A] mm
Bahnstützenhöhe	Hauteur du pied support	Support leg height [H/H] mm

**BS-E - ... - ...**

ABMESSUNGEN BS-P  
DIMENSIONS BS-P  
DIMENSIONS OF BS-P

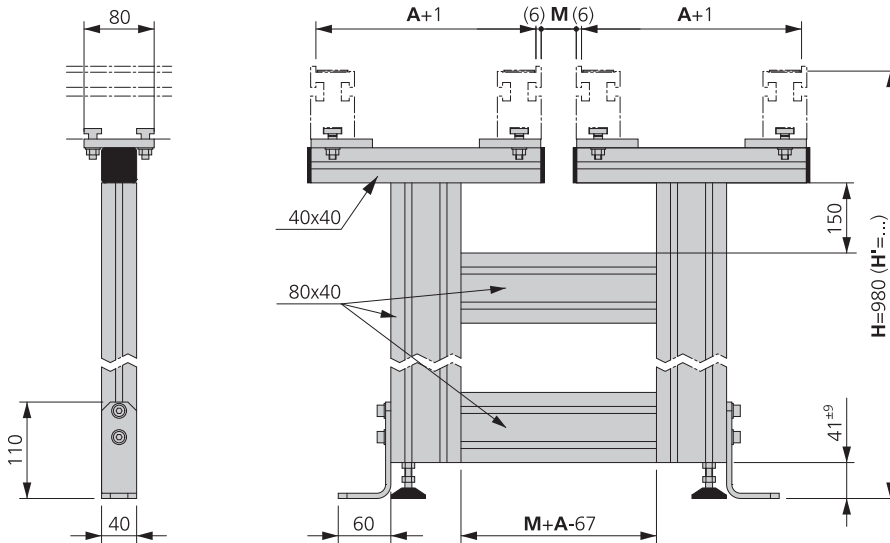

Bestellbeispiel	Exemple de commande	Ordering example	
<b>Doppelbahnstütze</b>	<b>Pieds support pour lignes parallèles</b>	<b>Double support leg</b>	<b>BS-P - ... - ... - ...</b>
WT- Breite	Largeur de la WT	WT width	[A] mm
Bahnabstand	Distance entre les lignes	Distance between tracks	[M] mm
Bahnstützenhöhe	Hauteur du pied support	Support leg height	[H/H'] mm

ABMESSUNGEN BS-T  
DIMENSIONS BS-T  
DIMENSIONS OF BS-T

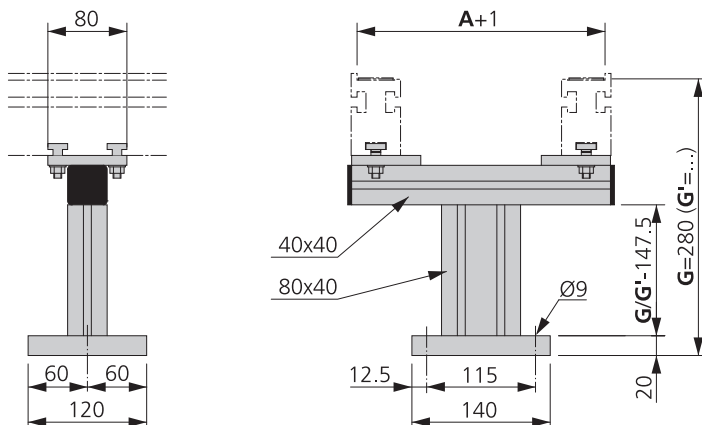

Bestellbeispiel	Exemple de commande	Ordering example	
<b>Tischbahnstütze</b>	<b>Pied support pour bâtis</b>	<b>Support leg for table construction</b>	<b>BS-T - ... - ...</b>
WT- Breite	Largeur de la WT	WT width	[A] mm
Bahnstützenhöhe	Hauteur du pied support	Support leg height	[G/G'] mm

ABMESSUNGEN BS-L  
DIMENSIONS BS-L  
DIMENSIONS OF BS-L

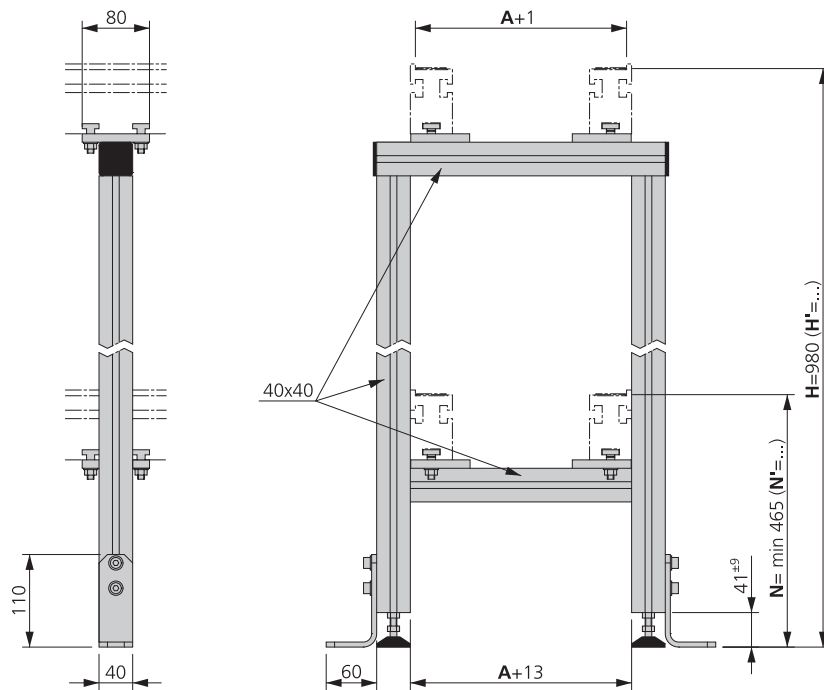

Bestellbeispiel	Exemple de commande	Ordering example	
<b>Linienbau-Bahnstütze</b>	<b>Pied support pour construction linéaire</b>	<b>Support leg for in-line configuration</b>	<b>BS-L - ... - ... - ...</b>
WT- Breite	Largeur de la WT	WT width	[A] mm
Rückführbahnhöhe	Hauteur de la ligne de renvoi	Height of return track	[N/N'] mm
Bahnstützenhöhe	Hauteur du pied support	Support leg height	[H/H'] mm

DÜBELSET  
 JEU DE CHEVILLES  
 DOWEL SET

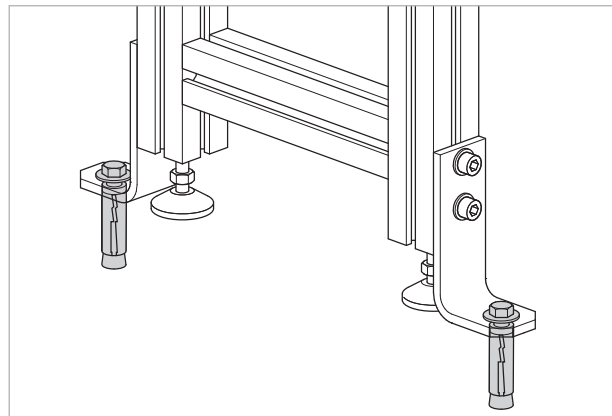
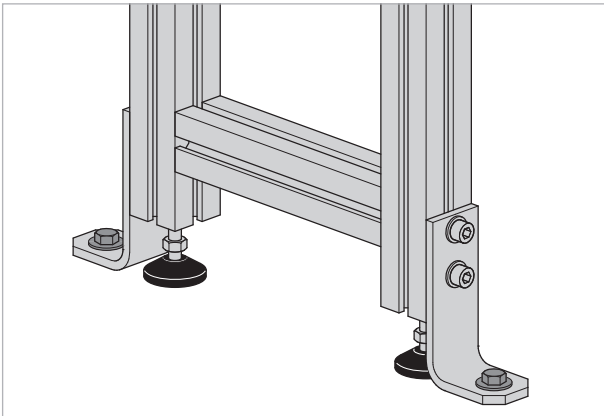

Für die Verschraubung der Bahnstützen am Boden. Ein Dübelset BD besteht aus je einem Bodendübel, einer Unterlegscheibe und einer Schraube.

Pour l'assemblage des pieds support au sol. Le jeu de chevilles BD est constitué d'une cheville d'ancrage, d'une rondelle et d'une vis.

For screw attachment of the support legs to the floor. Dowel set BD consists of a floor dowel, a washer and a screw.

ABMESSUNGEN BD  
 DIMENSIONS BD  
 DIMENSIONS OF BD

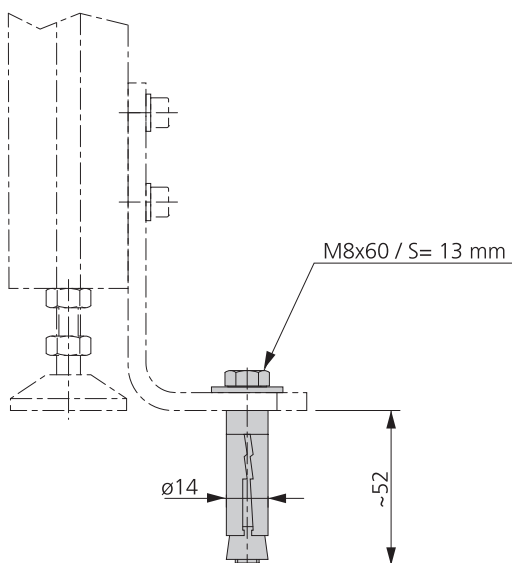

**Dübelset BD**

Bestellnummer

**Jeu de chevilles BD**

Article No.

**Dowel set BD**

Order No.

**11011672**



QUERSTREBEN  
TRAVERSES  
BRACES

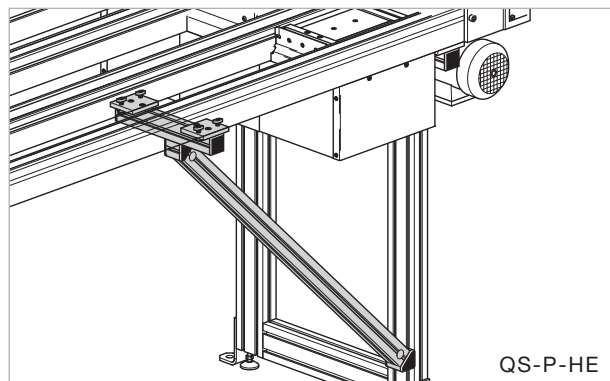
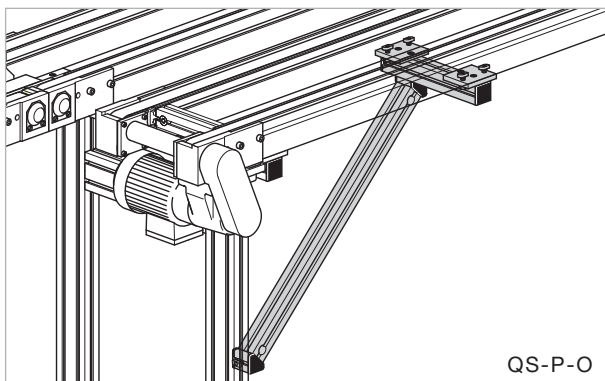
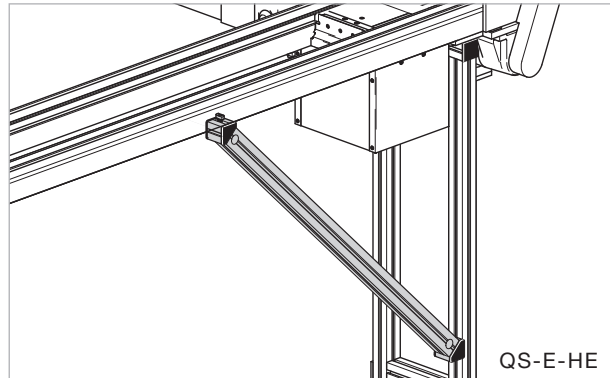
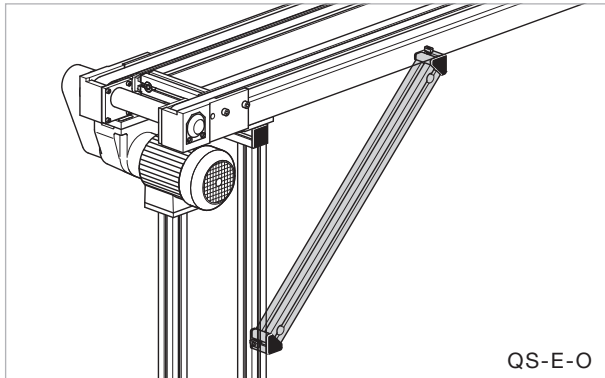

Die Querstreben QS dienen der Versteifung von stark belasteten Transportbahnen.

Les traverses QS servent à renforcer les lignes de transport fortement sollicitées.

The braces QS reinforce heavily loaded tracks.

**Lieferumfang:**

- Querstrebe komplett vormontiert inkl. Befestigungsmaterial

**Contenu de la livraison:**

- Traverse entièrement prémontée avec matériel de fixation

**Delivery scope:**

- Brace completely pre-assembled including fastening hardware

Je nach Bauart kommen folgende vier Typen von Querstreben zum Einsatz:

Selon la construction, il existe quatre types de traverses:

Depending on the design, the following 4 brace types apply:

**QS-E-O**

Querstrebe für Einzelbahnstütze ohne Berücksichtigung eines Ein-/Ausschleus Hubelementes HE

**QS-E-O**

Traverse pour pied support individuel, sans tenir compte d'un élévateur de dérivation HE

**QS-E-O**

Brace for single support leg without consideration of an entry/exit lift transfer element HE

**QS-E-HE**

Querstrebe für Einzelbahnstütze mit Berücksichtigung eines Ein-/Ausschleus Hubelementes HE

**QS-E-HE**

Traverse pour pied support individuel, en tenant compte d'un élévateur de dérivation HE

**QS-E-HE**

Brace for single support leg with consideration of an entry/exit lift transfer element HE

**QS-P-O**

Querstrebe für Doppelbahnstütze ohne Berücksichtigung eines Ein-/Ausschleus Hubelementes HE

**QS-P-O**

Traverse pour pied support de ligne parallèle, sans tenir compte d'un élévateur de dérivation HE

**QS-P-O**

Brace for double support leg without consideration of an entry/exit lift transfer element HE

**QS-P-HE**

Querstrebe für Doppelbahnstütze mit Berücksichtigung eines Ein-/Ausschleus Hubelementes HE

**QS-P-HE**

Traverse pour pied support de ligne parallèle, en tenant compte d'un élévateur de dérivation HE

**QS-P-HE**

Brace for double support leg with consideration of an entry/exit lift transfer element HE

ABMESSUNGEN QS-E-[O/HE]  
 DIMENSIONS QS-E-[O/HE]  
 DIMENSIONS OF QS-E-[O/HE]

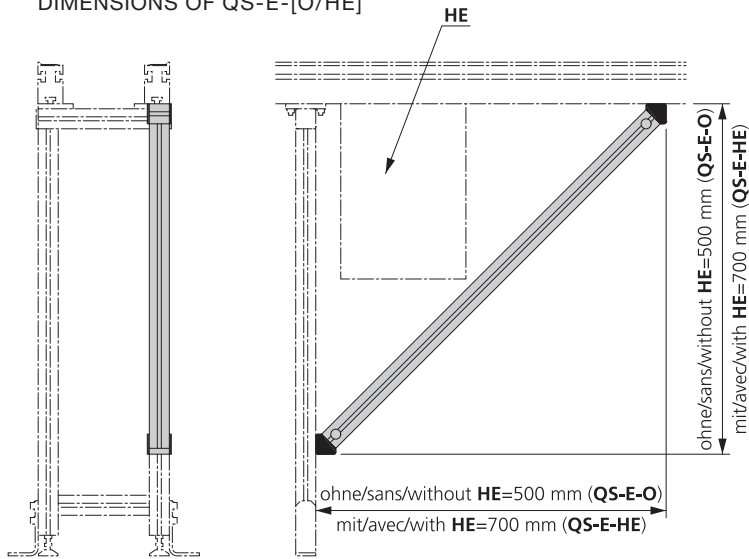

Bestellbeispiel	Exemple de commande	Ordering example	QS-E- ...
<b>Querstrebe Einzelbahnstütze</b>	<b>Traverse, ligne individuelle</b>	<b>Brace, single track</b>	
Ohne/mit HE	Sans/avec HE	Without/with HE	

ABMESSUNGEN QS-P-[O/HE]  
 DIMENSIONS QS-P-[O/HE]  
 DIMENSIONS OF QS-P-[O/HE]

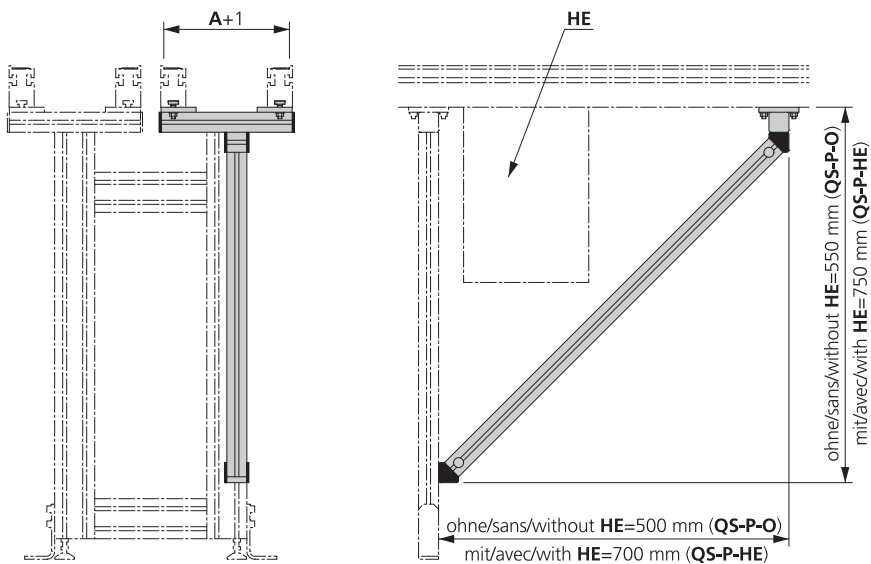

Bestellbeispiel	Exemple de commande	Ordering example	QS-P- ... - ...
<b>Querstrebe Doppelbahnstütze</b>	<b>Traverse, ligne parallèle</b>	<b>Brace, parallel track</b>	
WT- Breite	Largeur de la WT	WT width	
Ohne/mit HE	Sans/avec HE	Without/with HE	O/HE