

Die neuen Zwischenanschlage
Les nouvelles butees intermediaires
The new intermediate stops

ZA-CS 16 | ZA-CS 20

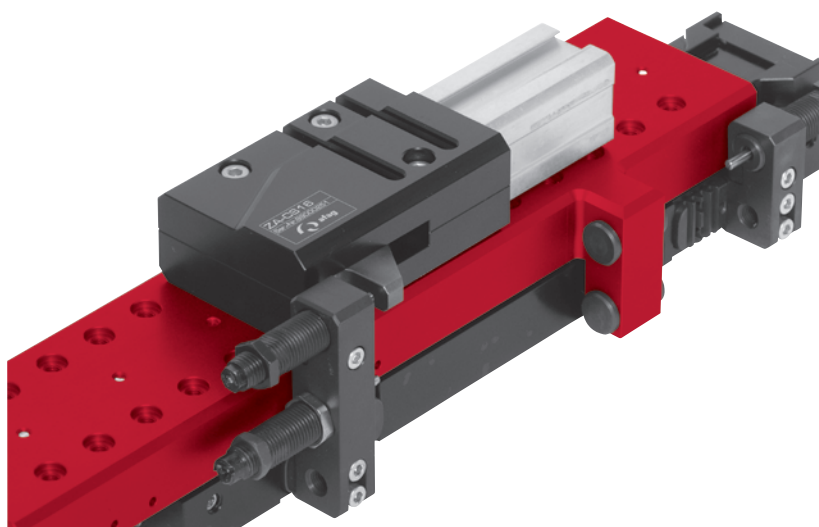

- Der schnelle + geniale Zwischenanschlag
L'arret intermediaire rapide et genial
Fast and genius intermediate stop
- In Bewegungsrichtung weiterfahren
Continuer d'avancer dans le sens de la course
Continue traversing in moving direction
- Patentierte Mechanik
Mechanique patentee
Patented construction

Die neuen ZA-Zwischenanschlage zu den CS-Modulen zeichnen sich durch ihre Kompaktheit und die optimal an Zielmodul angepasste Bauform aus. Sie konnen auf dem Modulschlitten-Befestigungsra-ster so befestigt werden, dass jede beliebige Zwischenposition uber den gesamten Hubbereich eingestellt werden kann.

Der Zwischenanschlag ist einfach umbaubar, so dass er fur einfahrende bzw. ausfahrende Bewegungen verwendet werden kann!

Les nouvelles butees intermediaires ZA pour les modules CS se caracterisent de par leur taille compacte et leur construction adaptee aux modules. Elles peuvent etre placees sur la grille du chariot du module a differentes positions rendant ainsi possibles des positions intermediaires sur toute la longueur de la course. Elles sont facilement transformables pour une course avant ou une course retour.

The new ZA intermediate stops of the CS modules are characterized by their compact size and their structural shape which is adapted to the module. They can be mounted at different positions of the module slide grid so that intermediate positions can be set along the total stroke range. They are easy to convert for pre- and return stroke.

ZA-CS 16

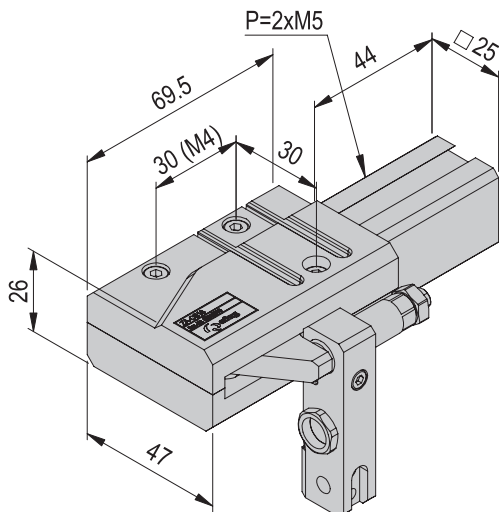

ZA-CS 20

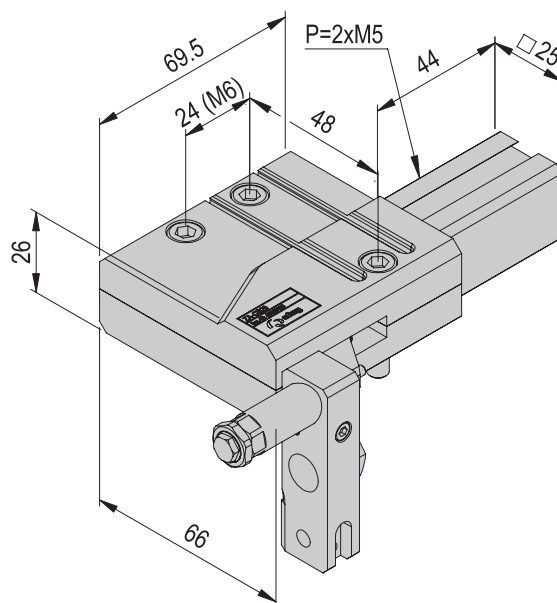

Typ	Type	Type	ZA-CS 16	ZA-CS 20
Bestellnummer	Article no.	Order no.	50205052	50205054
Modulgewicht	Poids du module	Weight of module	0,318 kg	0,411 kg
Betriebsdruck	Pression d'alimentation	Operating pressure	4..8 bar	4..8 bar
Luftanschlusse	Raccords d'air	Air connect	M5	M5
Dampfung	Amortissement	Damping	hyd.	hyd.



Produktionsstatte:

Afag Automation AG
Fiechtenstrasse 32
CH-4950 Huttwil
Fax +41 (0)62 959 87 87

Verkauf Handling:
 Tel. +41 (0)62 959 87 02
 Verkauf Zufuhrtechnik:
 Tel. +41 (0)62 959 87 05

sales@afag.com
 www.afag.com

Vertrieb Deutschland:

Afag GmbH
 Hertichstrasse 70
 D-71229 Leonberg
 Tel. +49 (0)7152 6008-0
 Fax +49 (0)7152 6008-10

sales@afag.com
 www.afag.com

A member of the FEINTOOL Group